

INSPIRON™

GHID DE CONFIGURARE



YOURS IS HERE

INSPIRON™

GHID DE CONFIGURARE

Model legal: Seria P04T

Tip de reglementare: P04T001

Atenționări, note și avertismente

 **NOTĂ:** NOTĂ indică informații importante care vă ajută să utilizați mai bine computerul.

 **ATENȚIE:** ATENȚIE indică un pericol potențial de deteriorare a hardware-ului sau de pierdere de date și vă arată cum să evitați problema.

 **AVERTISMENT:** AVERTISMENT indică un pericol potențial de deteriorare a bunurilor, de vătămare corporală sau de deces.

Dacă ați achiziționat un computer Dell™ Seria n, orice referințe din prezentul document la sistemele de operare Microsoft® Windows® nu sunt aplicabile.

Informațiile din acest document pot fi modificate fără notificare.

© 2010 Dell Inc. Toate drepturile rezervate.

Este strict interzisă reproducerea sub orice formă a acestor materiale fără autorizația scrisă a Dell Inc.

Mărcile de comerț utilizate în acest text: *Dell*, logo-ul *DELL*, *Inspiron*, *YOURS IS HERE*, *Solution Station* și *DellConnect* sunt mărci de comerț ale Dell Inc.; *Intel* este o marcă de comerț înregistrată și *Atom* este o marcă de comerț a Intel Corporation în S.U.A. și în alte țări; *Microsoft*, *Windows* și logo-ul butonului de start *Windows* sunt mărci de comerț sau mărci înregistrate ale Microsoft Corporation în SUA și/sau alte țări; *Blu-ray Disc* este o marcă de comerț a Blu-ray Disc Association.

Alte mărci și denumiri comerciale pot fi utilizate în acest document pentru referire fie la entitățile care au drepturi asupra mărcilor și denumirilor, fie la produsele acestora. Dell Inc. neagă orice interes patrimonial asupra mărcilor mărci de comerț și denumirilor comerciale cu excepția celor care îi aparțin.

Cuprins

Instalarea laptopului dvs. Inspiron	5	Caracteristici vedere din spate	24
Înainte de instalarea computerului dvs.	5	Caracteristici pe baza computerului.	26
Conectarea adaptorului de c.a.	6	Gesturi pouchpad	29
Conectarea cablului de rețea (opțional).	7	Caracteristici afișaj	30
Apăsați butonul Power (Alimentare)	8	Scoaterea și remontarea bateriei.	32
Instalarea sistemului de operare	9	Caracteristici Software	34
Creați suportul media de recuperare a sistemului (recomandat)	10	Dell Dock	35
Instalarea cartelei SIM (Opțional)	12	Dell DataSafe Online Backup (Copiere de siguranță online DataSafe)	36
Activarea sau dezactivarea conexiunii wireless (opțional).	14	Rezolvarea problemelor	37
Conectarea la Internet (Optional)	16	Coduri sonore	37
Instalarea tunerului TV (Opțional)	19	Probleme de rețea.	38
Utilizarea laptopului dvs. Inspiron	20	Probleme de alimentare	39
Vedere din dreapta - Caracteristici	20	Probleme privind memoria	40
Vedere din stânga - Caracteristici	22	Blocaje și probleme de software	41

Cuprins

Utilizarea instrumentelor de asistență	44	Serviciul automat pentru situația comenzilor	63
Centrul de asistență Dell	44	Informații despre produse	63
My Dell Downloads	45	Returnarea articolelor pentru reparații în termenul de garanție sau pentru înlocuire	64
Mesaje sistem	45	Înainte de a apela	65
Utilitarul Hardware Troubleshooter	47	Cum se poate contacta Dell	67
Dell Diagnostics	47	Date suplimentare Informații și resurse	68
Restaurarea sistemului de operare	51	Specificații principale	70
System Restore (Restaurare sistem)	52	Anexă	75
Dell DataSafe Local Backup	54	Anunț produs Macrovision	75
Suport media de recuperare a sistemului	56	Informații pentru NOM sau Official Mexican Standard (Standardul oficial mexican) (Numai pentru Mexic)	76
Dell Factory Image Restore	57	Index	77
Obținere Ajutor	60		
Serviciul Suport și serviciu tehnic pentru clienți	61		
DellConnect	61		
Servicii online	62		

Instalarea laptopului dvs. Inspiron

În acest capitol sunt prezentate informații privind instalarea laptopului Inspiron™.

Înainte de instalarea computerului dvs.

Când stabiliți amplasamentul calculatorului, asigurați-vă că există acces ușor la o sursă de curent, ventilație adecvată și o suprafață plană pe care acesta să stea.

Limitarea ventilației în jurul laptopului Inspiron poate conduce la încălzirea excesivă a acestuia. Pentru a preveni încălzirea excesivă, lăsați spațiu de cel puțin 10,2 cm (4 țoli) în spatele computerului și minimum 5,1 cm (2 țoli) pe celelalte părți. Atunci când este în funcțiune, nu trebuie să așezați niciodată computerul într-un spațiu închis, cum ar fi un dulap sau un sertar.

 **AVERTISMENT:** Nu blocați, nu forțați obiecte înăuntru și nu permiteți acumularea prafului în orificiile de ventilație. Nu plasați computerul Dell™ într-un mediu neaerisit, cum ar fi un geamantan, pe suprafețe textile, precum covoare, în timp ce funcționează. Blocarea aerisirii poate cauza defectarea computerului, poate reduce performanța computerului sau poate provoca incendii. Când se încălzește prea tare, calculatorul pornește ventilatorul. Zgomotul ventilatorului este normal și nu indică existența unei probleme legate de ventilator sau de calculator.

 **ATENȚIE:** Așezarea sau stivuirea de obiecte grele sau ascuțite pe computer poate cauza deteriorarea permanentă a acestuia.

Conectarea adaptorului de c.a.

Conectați adaptorul de c.a. la computer, apoi introduceți-l într-o priză electrică sau într-un dispozitiv de protecție la supratensiuni.

⚠️ AVERTISMENT: Adaptorul de c.a. poate fi conectat la prize electrice din întreaga lume. Cu toate acestea, tipurile de conectori și cabluri de alimentare multiplă diferă de la o țară la alta. Utilizarea unui cablu necorespunzător sau conectarea incorectă a unui cablu la cablul de alimentare multiplă sau la priza electrică poate provoca incendii sau deteriorarea permanentă a computerului.

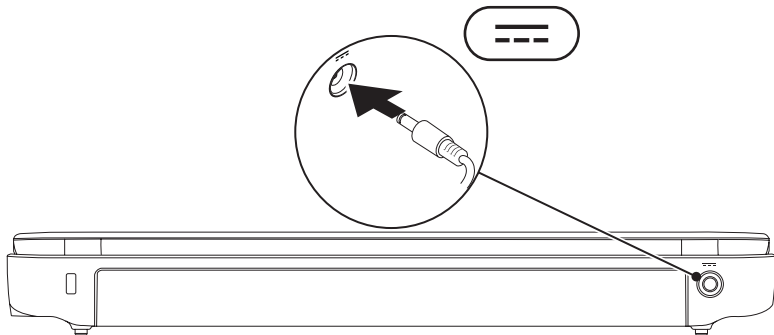

Conectarea cablului de rețea (opțional)

Pentru a utiliza o conexiune de rețea prin cablu, conectați cablul de rețea.

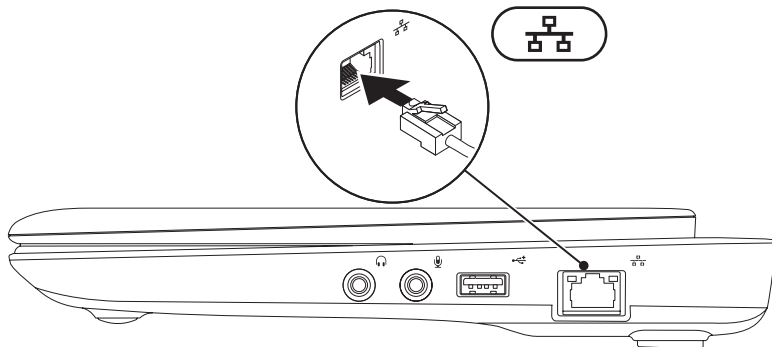

Apăsați butonul Power (Alimentare)

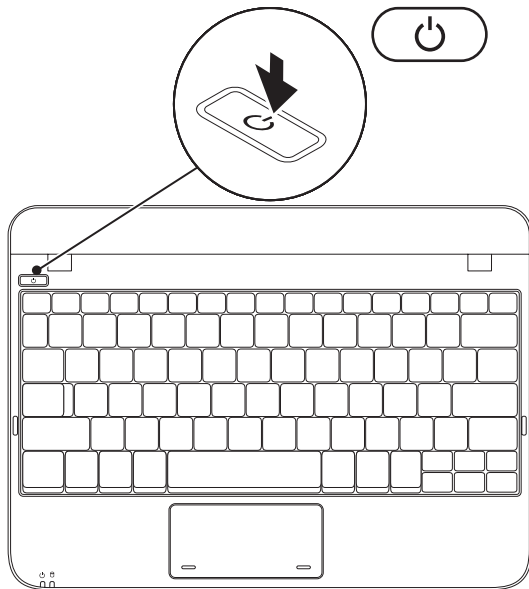



Instalarea sistemului de operare

Computerul Dell este preconfigurat cu sistemul de operare pe care l-ați selectat în momentul achiziționării.

Microsoft® Windows®

Pentru a instala Windows pentru prima dată, urmați instrucțiunile de pe ecran. Acești pași sunt obligatorii și efectuarea lor poate dura ceva timp. Ecranele de instalare Windows vă vor conduce prin câteva proceduri inclusiv acceptarea acordurilor de licență, setarea preferințelor și configurarea unui conexiuni la Internet.

 **ATENȚIE:** Nu întrerupeți procesul de instalare a sistemului de operare. Acest lucru poate cauza nefuncționarea computerului și va trebui să reinstalați sistemul de operare.

 **NOTĂ:** Pentru a avea performanțe optime pe computerul dvs., se recomandă să descărcați și să instalați cel mai recent BIOS și cele mai noi drivere disponibile pe site-ul support.dell.com.

 **NOTĂ:** Pentru mai multe informații despre sistemul de operare și caracteristici, consultați support.dell.com/MyNewDell.

Ubuntu

Pentru a instala Ubuntu pentru prima dată, urmați instrucțiunile de pe ecran. Pentru informații suplimentare specifice sistemului de operare, consultați documentația Ubuntu care a fost furnizată împreună cu computerul.

Creați suportul media de recuperare a sistemului (recomandat)

 **NOTĂ:** Este recomandat să creați un suport media de recuperare a sistemului imediat ce configurați Microsoft Windows.

Suportul media de recuperare a sistemului poate fi utilizat pentru a restaura computerul la starea de funcționare din momentul cumpărării, păstrând fișierele de date (fără a fi necesar discul cu *sistemul de operare*). Puteți să utilizați suportul media de recuperare a sistemului dacă modificările de hardware, software, drivere sau alte setări de sistem au lăsat computerul într-o stare de funcționare nedorită.

Pentru a crea suportul media de recuperare a sistemului veți avea nevoie de următoarele:

- Dell DataSafe Local Backup
- cheie USB cu o capacitate minimă de 8 GB sau DVD-R/DVD+R/Blu-ray Disc™

 **NOTĂ:** Dell DataSafe Local Backup nu acceptă discuri reinscriptibile.

Pentru a crea un suport media de recuperare a sistemului:

1. Asigurați-vă că adaptorul de c.a. este conectat (consultați „Conectați adaptorul de c.a.” la pagina 6).
2. Introduceți discul sau cheia în computer.

 **NOTĂ:** computerul dvs. nu este dotat cu o unitate optică internă. Utilizați o unitate optică externă sau un dispozitiv extern de stocare pentru a realiza procedurile care implică utilizarea discurilor.

3. Faceți clic pe **Start**  → **Programs** (Programe) → **Dell DataSafe Local Backup**.

4. Faceți clic pe **Create Recovery Media** (Creare suport media de recuperare).

5. Urmați instrucțiunile de pe ecran.

 **NOTĂ:** Pentru informații referitoare la utilizarea suportului media de recuperare a sistemului, consultați „Suport media de recuperare a sistemului” de la pagina 56.

Instalarea cartelei SIM (Opțional)

 **NOTĂ:** Instalarea unei cartele SIM nu este necesară dacă utilizați o cartelă EVDO pentru a accesa Internetul.

Prin instalarea unui card Subscriber Identity Module (SIM) (modul identitate abonat) puteți să navigați pe Internet, să vă verificați corespondența e-mail și să vă conectați la rețele virtuale private (VPN). Pentru a avea acces la Internet trebuie să vă aflați în rețeaua furnizorului de servicii de telefonie mobilă.

Pentru a instala cartela SIM:

1. Opriți calculatorul.
2. Scoateți bateria (vezi „Scoaterea și înlocuirea bateriei” la pagina 32).
3. În compartimentul bateriei, glisați cartela SIM în slotul pentru cartela SIM.
4. Înlocuiți bateria (vezi „Scoaterea și înlocuirea bateriei” la pagina 32).
5. Porniți computerul.

Pentru a scoate cartela SIM, apăsați și extrageți cartela SIM.

1 compartiment baterie

2 cartelă SIM

3 slot cartelă SIM

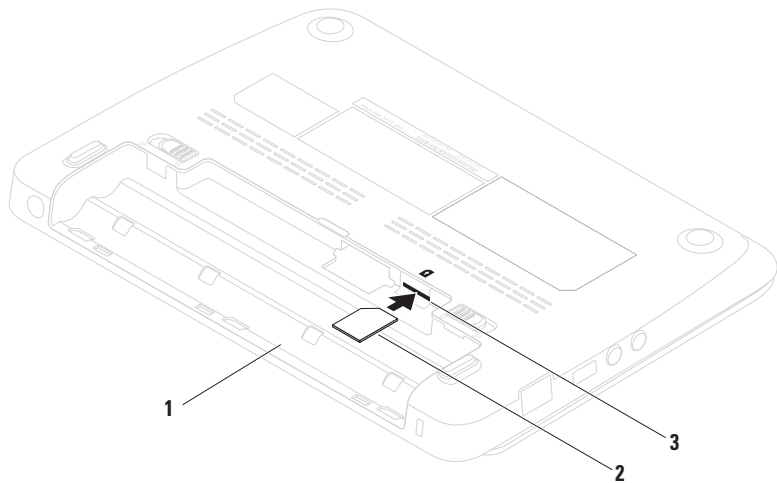

Activarea sau dezactivarea conexiunii wireless (opțional)

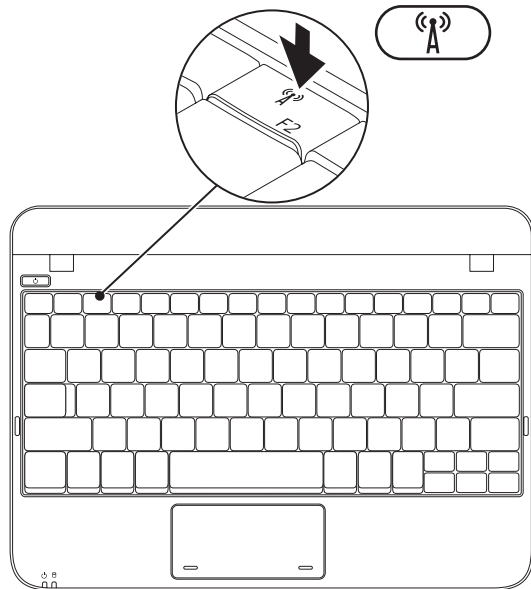

Pentru activare wireless:

1. Porniți computerul.
2. Faceți dublu clic pe pictograma  din zona de notificare sau apăsați <F2>.
Va apărea caseta de dialog **Wireless Enable/Disable** (Fără fir Activare/dezactivare).
3. Selectați opțiunile pe care doriți să le activați:
 - **Enable Bluetooth** (Activare Bluetooth)
 - **Enable Wireless LAN/WiMax** (Activare LAN fără fir/WiMax)
 - **Enable Wireless WAN/GPS** (Activare WAN fără fir/GPS)
4. Faceți clic pe **OK**.

Pentru dezactivare wireless:

1. Faceți dublu clic pe pictograma  din zona de notificare sau apăsați <F2>.
Va apărea caseta de dialog **Wireless Enable/Disable** (Fără fir Activare/dezactivare).
2. Ștergeți opțiunile pe care doriți să le dezactivați:
 - **Enable Bluetooth**
 - **Enable Wireless LAN/WiMax**
 - **Enable Wireless WAN/GPS**
3. Faceți clic pe **OK**.

Conectarea la Internet (Optional)

Pentru conectarea la Internet, aveți nevoie de un modem extern sau de o conexiune de rețea și de un furnizor de servicii Internet (ISP).

Dacă nu ați comandat inițial un modem USB sau un adaptor WLAN, puteți să le cumpărați de pe site-ul **www.dell.com**.

Configurarea unei conexiuni Internet cablate

- Dacă utilizați o conexiune dial-up, conectați linia telefonică la modemul USB extern (opțional) și la mufa telefonică din perete, înainte de a configura conexiunea Internet.
- Dacă utilizați o conexiune DSL sau prin modem de cablu/satelit, contactați furnizorul de servicii Internet sau serviciul de telefonie mobilă pentru instrucțiuni de configurare.

Pentru a finaliza configurarea conexiunii cablate la Internet, urmați instrucțiunile din „Configurarea conexiunii Internet” de la pagina 17.

Configurarea unei conexiuni Wireless (fără fir)

Înainte de a putea utiliza conexiunea de Internet fără fir, trebuie să vă conectați la un ruter.

Pentru a configura conexiunea la un ruter fără fir:

Windows XP

 **NOTĂ:** Următorii pași se aplică la vizualizarea implicită a Windows; ar putea să nu fie identici, dacă ați setat computerul Dell™ să afișeze forma clasică a Windows.

1. Verificați să aveți activată conexiunea wireless la computer (vezi „Activarea sau dezactivarea conexiunii wireless” la pagina 14).
2. Salvați și închideți orice fișier deschis și părăsiți orice program deschis.

3. Faceți clic pe **Start** → **Connect to** (Conectare la) → **Wireless** (Fără fir) **Network Connections** (Conexiuni de rețea) → **View Wireless Networks** (Vizualizare rețele fără fir).
4. Urmați instrucțiunile de pe ecran pentru a finaliza configurarea.

Windows 7

1. Verificați să aveți activată conexiunea wireless la computer (consultați „Activarea sau dezactivarea conexiunii wireless” la pagina 14).
2. Salvați și închideți orice fișier deschis și părăsiți orice program deschis.
3. Faceți clic pe **Start**  → **Control Panel** (Panou de control).
4. În caseta de căutare, tasteți `network`, apoi faceți clic pe **Network and Sharing Center** (Centru rețea și partajare) → **Connect to a network** (Conectare la o rețea).
5. Urmați instrucțiunile de pe ecran pentru a finaliza configurarea.

Configurarea Conexiunea dvs. Internet

Furnizorii de servicii Internet (ISP) și ofertele acestora variază în funcție de țară. Contactați furnizorul dvs. de servicii Internet pentru ofertele disponibile în țara dvs.

Dacă nu vă puteți conecta la Internet dar ați reușit acest lucru în trecut, furnizorul dumneavoastră de servicii Internet poate avea probleme temporare. Contactați furnizorul de servicii Internet pentru a verifica starea serviciului, sau încercați să vă conectați din nou mai târziu.

Trebuie să aveți la îndemână informațiile referitoare la ISP-ul dumneavoastră. Dacă nu aveți un ISP, programul asistent **Connect to the Internet** (Conectare la Internet) vă poate ajuta să obțineți unul.

Pentru configurarea conexiunii Internet:

Windows XP

 **NOTĂ:** Următorii pași se aplică la vizualizarea implicită a Windows; ar putea să nu fie identici, dacă ați setat computerul Dell™ să afișeze forma clasică a Windows.

Instalarea laptopului dvs. Inspiron

1. Salvați și închideți toate fișiere deschise și părăsiți toate programele deschise.
 2. Faceți clic pe **Start** → **Control Panel** (Panou de control).
 3. În fereastra **Network and Internet Connections** (Conexiuni de rețea și de Internet), selectați **Setup** (Configurare) sau **Change Your Internet Connection** (Modificarea conexiunii Internet).
 4. Faceți clic pe **Setup** (Configurare). Este afișat programul asistent pentru configurarea unei noi conexiuni **New Connection Wizard**.
 5. Faceți clic pe **Connect to the Internet** (Conectare la Internet).
-  **NOTĂ:** computerul dvs. nu este dotat cu o unitate optică internă. Utilizați o unitate optică externă sau un dispozitiv extern de stocare pentru a realiza procedurile care implică utilizarea discurilor.
6. În fereastra următoare, faceți clic pe opțiunea adecvată:

- Dacă nu aveți un ISP și doriți să selectați unul, faceți clic pe **Choose from a list of Internet service providers (ISPs)** (Alegeți dintr-o listă de furnizori de servicii Internet).
- Dacă ați obținut deja informații de configurare de la furnizorul dvs. de servicii Internet, dar nu ați primit un CD de configurare, faceți clic pe **Set up my connection manually** (Configurare manuală a conexiunii).
- Dacă aveți un CD de configurare, faceți clic pe **Use the CD I got from an ISP** (Utilizează CD-ul pe care l-am primit de la ISP).

7. Faceți clic pe **Next** (Pasul următor). Dacă ați selectat **Set up my connection manually** (Configurare manuală a conexiunii) la pasul 6, treceți la pasul 8. În caz contrar, urmați instrucțiunile de pe ecran pentru a finaliza configurarea.

-  **NOTĂ:** Dacă nu știți ce tip de conexiune să selectați, contactați furnizorul de servicii Internet.

8. Faceți clic pe opțiunea adecvată la întrebarea **How do you want to connect to the Internet?** (Cum doriți să vă conectați la Internet?), apoi faceți clic pe **Next** (Pasul următor).
9. Folosiți informațiile de configurare comunicate de ISP pentru a finaliza configurarea.

Windows 7

1. Salvați și închideți toate fișiere deschise și părăsiți toate programele deschise.
2. Faceți clic pe **Start**  → **Control Panel** (Panou de control).
3. În caseta de căutare, tastați `network`, apoi faceți clic pe **Network and Sharing Center** → **Set up a new connection or network** (Configurare conexiune sau rețea nouă) → **Connect to the Internet**.

Va apărea fereastra **Conectarea la Internet** (Conectare la Internet).

-  **NOTĂ:** Dacă nu știți ce tip de conexiune să selectați, faceți clic pe **Help me choose** (Ajutor pentru selectare) sau contactați furnizorul de servicii Internet.

4. Urmați instrucțiunile de pe ecran și folosiți informațiile de configurare furnizate de ISP-ul dumneavoastră pentru a încheia configurarea.

Instalarea tunerului TV (Opțional)

-  **NOTĂ:** Disponibilitatea tunerului TV depinde de regiune.

Pentru a instala tunerul TV pentru prima dată:

1. Faceți clic pe **Start** → **All Programs** (Toate programele).
2. Faceți clic pe **Dell Digital TV** → **Dell Digital TV**  și urmați instrucțiunile de pe ecran.

Pentru a reconfigura setările tunerului TV:

1. Faceți clic pe **Start** → **All Programs** (Toate programele).
1. Faceți clic pe **Dell Digital TV** → **Dell Digital TV** .
2. Faceți clic pe **Scan** (Scanare) .

Expertul scanare va scana toate canalele disponibile în regiunea dvs.

Utilizarea laptopului dvs. Inspiron

În acest capitol sunt prezentate informații despre caracteristicile pe care le are computerul Inspiron™ laptop.

Vedere din dreapta - Caracteristici

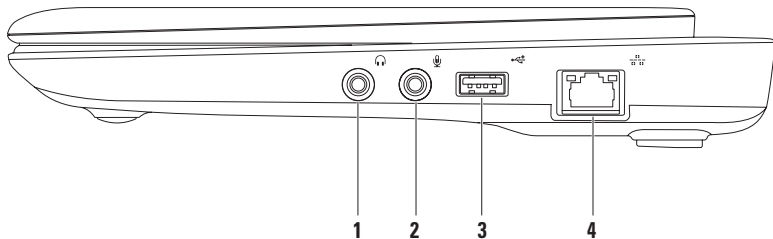

-
-  **Conector ieșire audio/căști** — Se conectează la o pereche de căști sau la o boxă alimentată separat sau la un sistem de sunet.



 -  **Conector intrare audio/microfon** — Se conectează la un microfon sau la o sursă de semnal, pentru utilizare cu programe audio.

 -  **Conector USB 2.0** — Se conectează la dispozitive USB, cum ar fi mouse, tastatură, imprimantă, unitate externă sau player MP3.

 -  **Conector de rețea** — Conectează computerul dvs. la o rețea sau la un dispozitiv de bandă largă, dacă utilizați o rețea cablată.
-

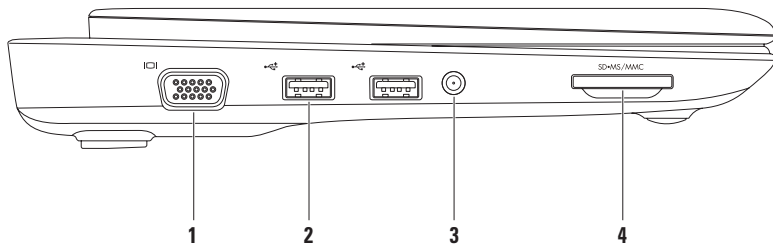
Vedere din stânga - Caracteristici



-
- 1  **Conector VGA** — Se conectează la un monitor sau la un proiector.
-
- 2  **Conectori USB 2.0 connectors (2)** — Se conectează la dispozitive USB, cum ar fi mouse, tastatură, imprimantă, unitate externă sau player MP3.
-
- 3 **Conector antenă (la anumite modele)** — Se conectează la o antenă externă, printr-un conector MCX, pentru a vedea programe folosind placa tuner TV (opțional). Pentru informații suplimentare privind instalarea plăcii tuner TV, consultați „Instalarea tunerului TV” la pagina 19.
-
- 4  **Cititor Media Card 3-în-1** — Oferă un mod rapid și confortabil de vizualizare și partajarea fotografiilor digitale, muzicii, clipurilor video și documentelor stocate pe următoarele tipuri de carduri de memorie:
- Secure Digital (SD)
 - Secure Digital de mare capacitate (SDHC)
 - Card Multimedia (MMC)
 - Memory Stick
 - Memory Stick PRO
-

Caracteristici vedere din spate

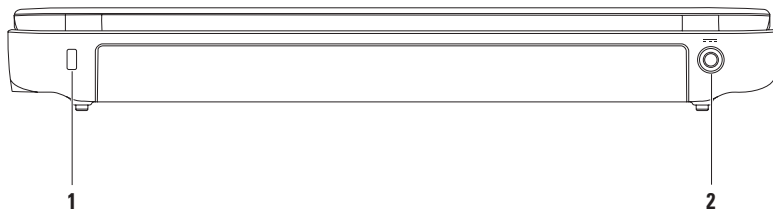

1 Fantă pentru cablu de securitate — Se atașează la computer un cablu de securitate disponibil în comerț.

NOTĂ: Înainte de a cumpăra un cablu de securitate, asigurați-vă că acesta intră în slotul pentru cablu de securitate de pe computer.

2  Conector pentru adaptorul de c.a. — Se conectează la un adaptor a.c. pentru a alimenta computerul și a încărca bateria.

Caracteristici pe baza computerului

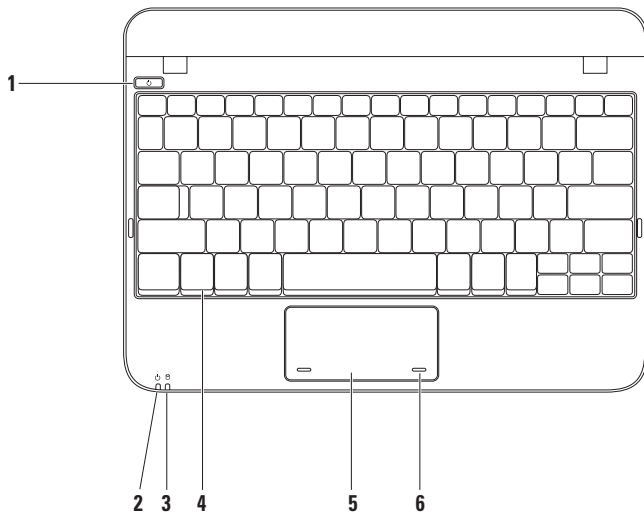

1  **Buton de alimentare** — Când este apăsat, pornește și oprește computerul.

2  **Indicator luminos alimentare/baterie** — Indicatorul arată următoarele stări atunci când computerul este alimentat de la adaptorul a.c. sau de la baterie.

	Stare lumină indicator	Stare computer	Nivel încărcare baterie
Adaptor c.a.	Albă continuă	Pornit Oprit/hibernare	Se încarcă <90%
	Albă intermitentă	În standby	Se încarcă
	Oprită	Oprit/hibernare	>90%
Bateria	Albă continuă	Pornit	>10%
	Albă intermitentă	În standby	>=10%
	Portocalie continuă	Pornit/standby	<10%
	Oprită	Oprit/hibernare	n/a

NOTĂ: Bateria se încarcă când computerul este alimentat de la adaptorul de c.a.

3  **Lumina de activitate hard disk** — Se aprinde când computerul citește sau scrie date. Lumina care clipește indică activitatea hard diskului.

- 4 Tastatură** — Pentru mai multe informații despre tastatură, consultați *Ghidul tehnologic Dell* disponibil pe unitatea hard disk sau la **support.dell.com/manuals**.
-
- 5 Touchpad** — Oferă funcționalitatea unui mouse, de a deplasa cursorul, de a glisa sau a muta elemente selectate, precum și clic stânga prin apăsarea scurtă (bătaie ușoară cu degetul) pe suprafața sa. Acceptă caracteristica de derulare. Pentru informații suplimentare, consultați „Gesturi pe touchpad” la pagina 29.
-
- 6 Butoanele touchpad-ului (2)** — Asigură funcțiile de clic stânga și clic dreapta, întocmai ca la un mouse.
-

Gesturi pouchpad

Derulare

Vă permite să derulați conținutul. Caracteristica derulare include:

Derulare tradițională — Vă permite să derulați în sus și în jos, la dreapta și la stânga.

Pentru a derula în sus sau în jos:

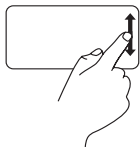

Deplasați un deget în zona de derulare verticală (extrema dreaptă a touchpad-ului).

Pentru a derula la dreapta sau la stânga:

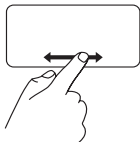

Deplasați un deget în zona de derulare orizontală (partea inferioară a touchpad-ului).

Derulare circulară — Vă permite să derulați în sus și în jos, la dreapta și la stânga.

Pentru a derula în sus sau în jos:



Deplasați un deget în zona de derulare verticală (extrema dreaptă a touchpad-ului), într-o mișcare circulară la dreapta pentru a derula în sus sau la stânga pentru a derula în jos.

Pentru a derula la dreapta sau la stânga:



Deplasați un deget în zona de derulare orizontală (extrema inferioară a touchpad-ului), într-o mișcare circulară la dreapta pentru a derula la dreapta sau la stânga pentru a derula la stânga.

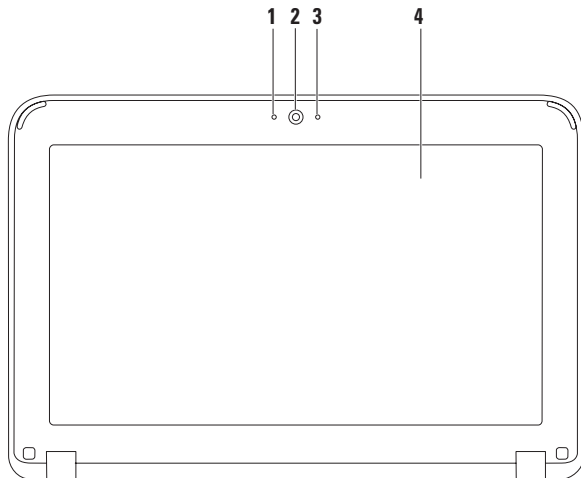

Caracteristici afișaj

Pe panoul de afișaj se află o cameră și două microfoane digitale.



-
- 1 Microfon** — Asigură sunet de înaltă calitate pentru conferințe și înregistrarea vocii.
 - 2 Cameră** — Cameră incorporată pentru captură video, conferință și chat.
 - 3 Indicator activitate cameră** — Arată dacă camera este pornită sau oprită.
 - 4 Ecran** — Panoul ecranului poate varia în funcția de selecția făcută la achiziționarea computerului. Pentru informații suplimentare privind panourile ecranelor, consultați Ghid tehnic Dell disponibil pe hard diskul dv. sau pe site-ul support.dell.com/manuals.
-

Scoaterea și remontarea bateriei

-  **AVERTISMENT:** Înainte de a începe efectuarea oricărei proceduri din această secțiune, aplicați măsurile de siguranță descrise în instrucțiunile livrate împreună cu computerul.
-  **AVERTISMENT:** Folosirea unei baterii necorespunzătoare poate provoca incendii sau explozii. Acest calculator ar trebui să utilizeze doar o baterie achiziționată de la Dell. Nu utilizați baterii de la alte calculatoare.
-  **AVERTISMENT:** Înainte să scoateți bateria, închideți calculatorul și scoateți cablurile externe (inclusiv adaptorul de c.a.).

Pentru a îndepărta bateria:

1. Deplasați zăvoarele bateriei în poziția deblocat.
2. Rotiți și scoateți bateria din compartimentul bateriei.

Pentru a înlocui bateria.

Aliniați urechile bateriei cu sloturile compartimentului și apăsați ușor bateria până se blochează în poziție cu un clic.

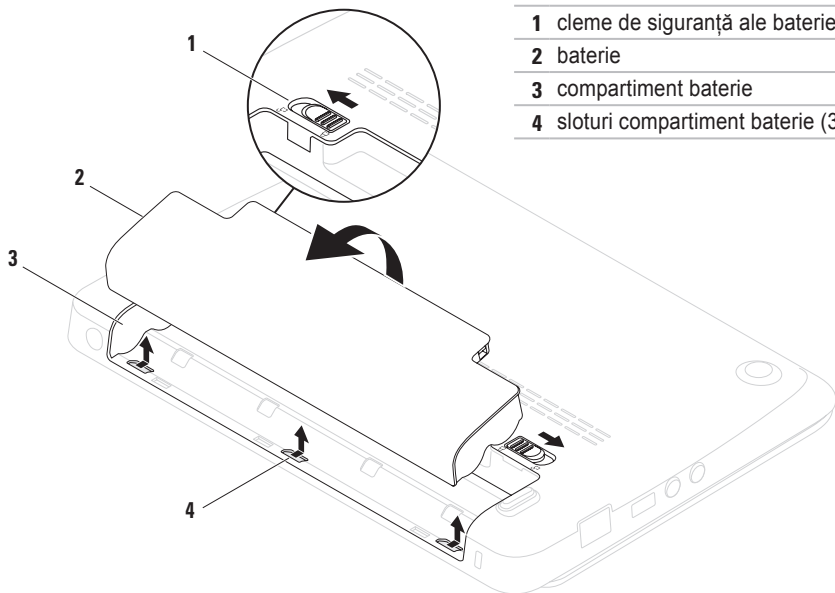

- 1** cleme de siguranță ale bateriei (2)
- 2** baterie
- 3** compartiment baterie
- 4** sloturi compartiment baterie (3)

Caracteristici Software

 **NOTĂ:** Pentru informații suplimentare privind caracteristicile descrise în acest capitol, consultați *Ghidul tehnologic Dell* disponibil pe hard diskul dv. sau pe site-ul support.dell.com/manuals.

Productivitate și comunicații

Puteți utiliza calculatorul pentru a crea prezentări, broșuri, felicitări, fluturași și tabele. De asemenea, puteți edita și vizualiza fotografiile și imagini digitale. Pentru informații privind software-ul instalat pe computerul dv., verificați comanda de achiziție.

După conectarea la Internet, puteți accesa site-uri web, puteți configura conturi de e-mail, puteți încărca și descărca fișiere.

Amuzament și multimedia

Puteți utiliza calculatorul pentru a viziona clipuri video, pentru a juca jocuri și pentru a asculta muzică și posturi radio pe Internet.

Puteți descărca sau copia fotografiile și fișiere video de pe dispozitivele portabile, cum ar fi camere digitale și telefoane celulare. Aplicațiile software opționale vă dau posibilitatea să vă organizați și să creați fișiere de muzică și video care pot fi înregistrate pe disc, salvate pe dispozitive portabile, cum ar fi playerele MP3 și dispozitivele portabile pentru distracție, sau care pot fi vizualizate direct sau pot fi conectate la televizoare, proiectoare și echipamente tip home theater.

Dell Dock

Dell Dock este un grup de pictograme care oferă acces ușor la aplicații, fișiere și dosare utilizate frecvent. Puteți personaliza Dock prin:

- Adăugarea sau ștergerea iconurilor
- Schimbarea culorii și locației Dock
- Gruparea iconurilor asemănătoare în categorii
- Schimbarea comportamentului iconurilor



Adăugarea unei categorii

1. Faceți clic dreapta pe Dock, faceți clic pe **Add** (Adăugare) → **Category** (Categorie). Este afișată fereastra **Add/Edit Category** (Adăugare/Editare categorie).
2. Introduceți un titlu pentru categorie în câmpul **Title** (Titlu).
3. Selectați o pictogramă pentru categoria din caseta **Select an image:** (Selectați o imagine).
4. Faceți clic pe **Save** (Salvare).

Adăugarea unei pictograme

Glisați și fixați pictograma în Dock sau o categorie.

Eliminați o categorie sau pictogramă

1. Faceți clic dreapta pe categoria sau pictograma de pe Dock și faceți clic pe categoria **Delete shortcut** (Ștergere scurtătură) sau **Delete category** (Ștergere categorie).
2. Urmați instrucțiunile de pe ecran.

Personalizarea Dock

1. Faceți clic dreapta pe Dock și faceți clic pe **Advanced Setting...** (Setări avansate).
2. Selectați opțiunea dorită pentru a personaliza Dock.

Dell DataSafe Online Backup (Copiere de siguranță online DataSafe)

 **NOTĂ:** Dell DataSafe Online Backup (Copiere de siguranță online DataSafe) poate să nu fie disponibilă în toate regiunile.

 **NOTĂ:** Se recomandă o conexiune de bandă largă pentru viteze mari de încărcare/descărcare.

Dell DataSafe Online (Copiere de siguranță online DataSafe) este un serviciu automat de copiere de siguranță și restaurare care contribuie la protejarea datelor dvs. și a altor fișiere de incidente catastrofale, precum furt, incendiu sau dezastre naturale. Puteți accesa acest serviciu pe computerul dvs., folosind un cont protejat cu parolă.

Pentru informații suplimentare, accesați site-ul delldatasafe.com.

Pentru programarea efectuării copiilor de siguranță:

1. Faceți dublu clic pe pictograma Dell DataSafe Online  de pe bara de activități.
2. Urmăriți instrucțiunile care apar pe ecran.

Rezolvarea problemelor

În această secțiune sunt furnizate informații pentru depanarea calculatorului dvs. Dacă nu puteți rezolva problema urmând îndrumările de mai jos, consultați „Utilizarea instrumentelor de asistență” la pagina 44 sau „Cum se poate contacta Dell” la pagina 67.

Coduri sonore

Computerul ar putea emite o serie de bipuri în timpul secvenței de pornire, dacă există erori sau probleme. Această serie de bipuri, numită cod sonor, identifică o problemă. Dacă se întâmplă acest lucru, notați-vă codul sonor și contactați Dell (vezi „Cum se poate contacta Dell” la pagina 67).

 **NOTĂ:** Pentru a înlocui componente, vezi *Manualul de service* pe site-ul support.dell.com/manuals.

Cod sonor	Problemă posibilă
Unu	Posibilă defectare a plăcii de bază - eroare sumă de verificare ROM BIOS
Doi	Nu a fost detectată nicio memorie RAM NOTĂ: Dacă ați instalat sau ați înlocuit modulul de memorie, verificați ca acesta să fie așezat corect.
Trei	Posibilă defectare a plăcii de bază — Eroare chipset
Patru	Eroare citire/scriere RAM
Cinci	Eroare ceas timp real
Șase	Defect placă sau chip video
Șapte	Defect procesor
Opt	Defect ecran

Probleme de rețea

Conexiuni fără fir

Dacă conexiunea de rețea fără fir s-a pierdut — Ruterul fără fir este offline sau modul fără fir a fost dezactivat în calculator.

- Verificați să aveți activată conexiunea wireless (vezi „Activarea sau dezactivarea conexiunii wireless” la pagina 14).
- Verificați ca ruterul wireless să fie conectat la sursa dvs. de date (modem de cablu sau hub de rețea).
- Restabilirea conexiunii la ruterul wireless (vezi „Configurarea conexiunii wireless” la pagina 16).
- Pot exista interferențe care vă blochează sau vă întrerup conexiunea fără fir. Încercați să restabiliți conexiunea mutând calculatorul mai aproape de ruterul fără fir.

Conexiuni cablate

Dacă conexiunea de rețea s-a pierdut — Cablul este slăbit sau deteriorat.

- Verificați cablul pentru a vă asigura că este conectat și nu este deteriorat.
- Indicatorul luminos pentru integritatea conexiunii aflat în conectorul integrat de rețea vă permite să verificați dacă conexiunea funcționează și furnizează informații privind starea acesteia:
 - Verde — Există o conexiune bună între o rețea de 10 Mbps și calculator.
 - Portocaliu — Există o conexiune bună între o rețea de 100 Mbps și calculator.
 - Oprit — Calculatorul nu detectează o conexiune fizică la rețea. Pentru asistență, contactați administratorul de rețea sau furnizorul de servicii Internet.



NOTĂ: Indicatorul luminos pentru integritatea conexiunii de pe conectorul de rețea este destinat numai conexiunilor realizate prin cablu. Indicatorul luminos pentru integritatea conexiunii nu arată starea conexiunilor fără fir.

Probleme de alimentare

Dacă lumina de alimentare este stinsă —

Computer este oprit sau în stare de hibernare, sau nu este alimentat.

- Apăsați butonul de alimentare. Computerul își reia funcționarea normală dacă este oprit sau în starea de hibernare.
- Reintroduceți cablul adaptorului de c.a. în mufa de alimentare a computerului și în priza de rețea.
- Dacă calculatorul este conectat la o priză multiplă, asigurați-vă că acesta este conectat la o priză și că este pornit.
- Ocoliți temporar dispozitivele de protecție pe alimentare și prelungitoarele de alimentare pentru a verifica dacă computerul pornește corespunzător.
- Asigurați-vă că priza funcționează, testând-o cu un alt dispozitiv, cum ar fi o lampă.

- Verificați conexiunile cablului adaptorului de c.a. Dacă adaptorul de c.a. are indicator luminos, asigurați-vă că acesta este aprins.

Dacă lumina de alimentare este albă fixă și calculatorul nu răspunde — Se poate ca afișajul să nu răspundă.

- Apăsați butonul de alimentare până când calculatorul se închide și apoi porniți-l din nou.
- Dacă problema persistă, contactați Dell (vezi „Cum se poate contacta Dell” la pagina 67).

Dacă matorul de alimentare clipește cu lumină albă — Computerul este în standby sau ecranul poate să nu reacționeze.

- Pentru a relua funcționarea normală, apăsați o tastă de pe tastatură, mișcați mouse-ul conectat sau mișcați un deget pe touchpad, sau apăsați butonul de alimentare.
- Dacă ecranul nu răspunde, apăsați butonul de alimentare până se închide computerul și apoi porniți-l din nou.
- Dacă problema persistă, contactați Dell (vezi „Cum se poate contacta Dell” la pagina 67).

Dacă se produc interferențe care îngreunează recepția la calculator — Un semnal nedorit

crează interferențele prin întreruperea sau blocarea altor semnale. Unele cauze posibile ale apariției interferențelor sunt:

- Cablurile de alimentare, al tastaturii și al mouse-ului.
- Prea multe dispozitive conectate la o priză multiplă.
- Mai multe prize multiple conectate la aceeași priză electrică.

Probleme privind memoria

Dacă primiți un mesaj de memorie insuficientă —

- Salvați și închideți toate fișierele deschise și părăsiți toate programele deschise pe care nu le folosiți pentru a vedea dacă acest lucru rezolvă problema.
- Consultați documentația software-ului pentru cerințele minime de memorie.
- Reintroduceți modulul (modulele) de memorie în conector(i) (consultați *Manualul de service* la **support.dell.com/manuals** pentru instrucțiuni).
- Dacă problema persistă, contactați Dell (vezi „Cum se poate contacta Dell” la pagina 67).

Dacă apar alte probleme privind memoria —

- Rulați Dell Diagnostics (Diagnosticare Dell) vezi „Dell Diagnostics” la pagina 47).
- Dacă problema persistă, contactați Dell (vezi „Cum se poate contacta Dell” la pagina 67).

Blocaje și probleme de software

În cazul în care calculatorul nu pornește — Asigurați-vă că adaptorul de c.a. este conectat strâns la computer și la priza electrică.

Dacă un program nu mai răspunde — Închideți programul:

1. Apăsați simultan <Ctrl><Shift><Esc>.
2. faceți clic pe **Applications** (Aplicații).
3. Faceți clic pe programul care nu mai răspunde.
4. Faceți clic pe **End Task** (Oprire sarcină).

Dacă un program se blochează în mod repetat — Verificați documentația software-ului. Dacă este necesar, dezinstalați și reinstalați programul.

 **NOTĂ:** De obicei, produsele software includ instrucțiuni de instalare în documentație sau pe disc (CD sau DVD).

 **NOTĂ:** Calculatorul dvs. nu este dotat cu o unitate optică internă. Utilizați o unitate optică externă sau un dispozitiv extern de stocare pentru a realiza procedurile care implică utilizarea discurilor.

În cazul când calculatorul nu mai răspunde la comenzi sau apare un ecran complet albastru —

 **ATENȚIE:** Este posibil să pierdeți date dacă nu reușiți să opriți calculatorul în mod corespunzător.

Dacă nu obțineți nicio reacție la apăsarea unei taste de pe tastatură sau la mișcarea mouse-ului, apăsați butonul de alimentare până se oprește computerul, apoi reporniți-l.

Dacă un program este proiectat pentru o versiune mai veche de sistem de operare Microsoft® Windows® —

Rulați programul de asistență pentru compatibilitatea programelor **Program Compatibility Wizard** (Program de asistență pentru compatibilitatea programelor). **Program Compatibility Wizard** configurează un program astfel încât acesta să ruleze într-un mediu similar cu versiunile mai vechi ale sistemului de operare Microsoft Windows.

Windows® XP

1. Faceți clic pe **Start** → **Help and Support** (ajutor și suport) → **Fixing a Problem** (rezolvarea unei probleme) → **Application and Software Problems** (probleme ale aplicațiilor și programelor).
2. Sub **Fix a Problem** (Rezolvare problemă), faceți clic pe **Getting older programs to run on Windows XP** (Cum pot fi rulate programe mai vechi pe Windows XP).

3. Citiți instrucțiunile, apoi faceți clic pe **Program Compatibility Wizard** (Program de asistență pentru compatibilitatea programelor).

4. Urmați instrucțiunile de pe ecran.

Windows® 7

1. Faceți clic pe **Start**  → **Control Panel** (Panou de control) → **Programs** → **Run programs made for previous versions of Windows** (Rulare programe pentru versiuni anterioare de Windows).

2. Pe ecranul de întâmpinare, faceți clic pe **Next** (Pasul următor).

3. Urmați instrucțiunile de pe ecran.

Dacă aveți alte probleme de software —

- Faceți imediat copii de siguranță pentru fișierele dvs.
- Utilizați un program antivirus pentru a scana hard discul sau CD-urile.

- Salvați și închideți toate fișierele și programele deschise și închideți calculatorul din meniul **Start** .
- Verificați documentația software-ului sau contactați producătorul software-ului pentru informații privind rezolvarea problemelor:
 - Verificați dacă programul este compatibil cu sistemul de operare instalat pe calculator.
 - Verificați dacă sunt întrunite cerințele hardware minime necesare pentru rularea programului. Pentru detalii, consultați documentația software-ului.
 - Verificați dacă programul este instalat și configurat corespunzător.
 - Verificați dacă driverele pentru dispozitive intră în conflict cu programul.
 - Dacă este necesar, dezinstalați și reinstalați programul.
 - Notați-vă orice mesaj de eroare afișat pentru a ajuta la depanare atunci când contactați Dell.

Utilizarea instrumentelor de asistență

Centrul de asistență Dell

Centrul de asistență Dell este o aplicație ușor de utilizat care furnizează informații despre computerul dvs. și oferă servicii personalizate și resurse de asistență.

Pentru a lansa aplicația, faceți clic pe iconul  din bara de sarcini.

Pagina de pornire **Dell Support Center** afișează numărul de model al calculatorului dumneavoastră, eticheta de service, codul de service expres și informații de contact pentru service.

În pagina de pornire găsiți legături pentru a accesa:



Ajută-te singur (depanare, securitate, performanțele sistemului, rețea/Internet, copii de siguranță/ restaurare și sistemul de operare Windows)



Alerte (alerte asistență tehnică relevante pentru calculatorul dvs.)



Asistență de la Dell (Asistență tehnică cu DellConnect™, Serviciu asistență clienți, Instruire și tutoriale, Ajutor cu Solution Station™ și scanare online cu PC CheckUp)



Despre sistem (Documentația sistemului, Informații privind garanția, Informații despre sistem, Îmbunătățiri și accesorii)

Pentru informații suplimentare privind **Centrul de asistență Dell** și instrumentele de suport disponibile, faceți clic pe fila **Services** (Servicii) de pe site-ul **support.dell.com**.

My Dell Downloads

 **NOTĂ:** My Dell Downloads (Descărcările mele Dell) s-ar putea să nu fie disponibile în toate regiunile.

O parte din software-ul preinstalat pe computerul nou nu include un CD sau DVD de backup. Acest software este disponibil la My Dell Downloads. De pe acest site web puteți să descărcați software-ul disponibil pentru reinstalare sau să creați propriul suport media de siguranță.

Pentru a vă înregistra și a utiliza My Dell Downloads:

1. Vizitați downloadstore.dell.com/media.
2. Urmați instrucțiunile de pe ecran pentru a vă înregistra și a descărca software-ul.
3. Reinstalați sau creați un suport media de siguranță cu software pentru utilizare ulterioară.

Mesaje sistem

Dacă computerul are o problemă sau a apărut o eroare, poate apărea un mesaj de sistem care vă va ajuta să identificați cauza și acțiunea necesară pentru rezolvarea problemei.

 **NOTĂ:** Dacă mesajul pe care l-ați primit nu se află în următoarele exemple, consultați documentația sistemului de operare sau pe cea a programului care rula când a apărut mesajul. Sau, puteți consulta *Ghid tehnic Dell* disponibil pe hard diskul dvs. sau pe site-ul support.dell.com/manuals sau contactați Dell (vezi „Cum se poate contacta Dell” la pagina 67).

Alert! Previous attempts at booting this system have failed at checkpoint [nnnn]. For help in resolving this problem, please note this checkpoint and contact Dell Technical Support (Alertă! Încercările anterioare de pornire a acestui sistem au eșuat la punctul de verificare [nnnn]. Pentru ajutor în rezolvarea acestei probleme, vă rugăm să notați punctul de verificare respectiv și să contactați Dell Technical Support (Asistența tehnică Dell)) — Computerul nu a reușit să termine rutina de bootare de trei ori la rând din cauza aceleași erori. Contactați Dell (vezi „Cum se poate contacta Dell” la pagina 67).

CMOS checksum error (Eroare sumă de verificare CMOS) — Eroare posibilă a plăcii de sistem sau baterie RTC slabă. Înlocuiți bateria (consultați *Manualul de service* pe site-ul **support.dell.com/manuals**) sau contactați Dell (vezi „Cum se poate contacta Dell” la pagina 67).

Hard-disk drive failure (Defecțiune unitate hard disk) — Posibil defect al hard diskului în timpul efectuării rutinei POST. Contactați Dell (vezi „Cum se poate contacta Dell” la pagina 67).

Hard-disk drive read failure (Eroare de citire a hard diskului) — Posibil defect al hard diskului

în timpul testului HDD la bootare. Contactați Dell (vezi „Cum se poate contacta Dell” la pagina 67).

Keyboard failure (Tastatură defectă) — Tastatură defectă sau cablu neconectat bine. Înlocuiți tastatura (consultați *Manual de service* pe site-ul **support.dell.com/manuals**).

No boot device available (Nu este disponibil niciun dispozitiv de bootare) — Nu există partiție bootabilă pe hard disk, cablul hard diskului nu este conectat bine sau nu există niciun dispozitiv bootabil.

- Dacă hard diskul este unitatea dvs. de bootare, asigurați-vă că are cablurile conectate și că unitatea este instalată corect și partiționată ca unitate de bootare.
- Intrați în configurarea sistemului și asigurați-vă că informațiile privind secvența de bootare sunt corecte (consultați *Ghidul tehnologic Dell* disponibil pe hard diskul dv. sau pe site-ul **support.dell.com/manuals**).

No timer tick interrupt (Eroare întrerupere contor cronometru) — Un cip de pe placa de bază ar putea funcționa defectuos sau placa de bază este defectă. Contactați Dell (vezi „Cum se poate contacta Dell” la pagina 67).

Utilitarul Hardware Troubleshooter

Dacă un dispozitiv fie nu este detectat în cursul instalării sistemului de operare, fie este detectat dar este configurat incorect, puteți utiliza **utilitarul Hardware Troubleshooter** pentru a rezolva incompatibilitatea.

Pentru a porni utilitarul Hardware Troubleshooter:

1. Faceți clic pe **Start** → **Help and Support** (Ajutor și Asistență).
2. Tastați `hardware troubleshooter` în câmpul de căutare și apăsați <Enter> pentru a porni căutare.
3. În cadrul rezultatelor căutării, selectați opțiunea care descrie cel mai bine problema și urmați pașii rămași.

Dell Diagnostics

Dacă întâmpinați o problemă legată de calculator, efectuați verificările din „Blocaje și probleme de software” de la pagina 41 și rulați programul Dell Diagnostics înainte de a contacta Dell pentru a obține asistență tehnică.

 **NOTĂ:** Programul utilitar Dell Diagnostics funcționează numai pe calculatoarele Dell.

 **NOTĂ:** Discul *Drivers and Utilities* (Drive și utilități) este posibil să nu fie livrat odată cu calculatorul.

Verificați dacă dispozitivul pe care vreți să-l testați apare în programul de configurare a sistemului și este activ. Apăsați <F2> în timpul POST (Power On Self Test) (Autotest la pornire) pentru a accesa utilitarul System Setup (BIOS).

Porniți Dell Diagnostics de pe hard disc sau de pe discul *Drivers and Utilities* (Drive și utilitare).

Pornirea Dell Diagnostics de pe hard disk

Dell Diagnostics este stocat pe o partiție utilitară de diagnosticare, ascunsă, de pe hard disc.

 **NOTĂ:** În cazul în care calculatorul nu poate afișa o imagine pe ecran (consultați „Cum se poate contacta Dell” la pagina 67).

1. Asigurați-vă că sistemul dumneavoastră este conectat la o priză electrică despre care știți că funcționează corespunzător.
2. Porniți (sau reporniți) calculatorul.
3. Când apare logo-ul DELL™ apăsați imediat <F12>. Selectați **Diagnostics** (Diagnosticare) din meniul de boot și apăsați <Enter>. Astfel se poate apela Pre-Boot System Assessment (PSA) (Evaluare înainte de bootare) de pe computerul dvs.

 **NOTĂ:** Dacă așteptați prea mult și apare logo-ul sistemului de operare, atunci continuați să așteptați până ce este afișat desktop-ul Microsoft® Windows®, apoi închideți calculatorul pentru a încerca din nou.

 **NOTĂ:** Dacă vedeți un mesaj care indică faptul că nu s-a găsit nicio partiție de utilitate pentru diagnosticare, porniți Dell Diagnostics de pe discul *Drivers and Utilities* (Driveri și utilități).

Dacă este apelat PSA:

- a. PSA va începe rularea testelor.
- b. Dacă PSA se încheie cu succes, este afișat următorul mesaj: `"No problems have been found with this system so far. Do you want to run the remaining memory tests? This will take about 30 minutes or more. Do you want to continue? (Recommended)." (Nicio problemă nu a fost găsită în acest sistem până acum. Doriți să rulați testele de memorie rămase? Acestea vor dura aproximativ 30 de minute sau mai mult. Continuați? (Recomandat)).`

- c. Dacă apar probleme cu memoria, apăsați <y>, în caz contrar, apăsați <n>.
- d. Se afișează mesajul următor "Booting Dell Diagnostic Utility Partition. Press any key to continue." (Se bootează de pe partiția Dell Diagnostic Utility. Apăsați orice tastă pentru a continua).
- e. Apăsați orice tastă pentru a continua. Va apărea fereastra **Choose An Option** (Selectați o opțiune).



Dacă PSA nu este invocată:

Apăsați orice tastă pentru a porni Dell Diagnostics de pe partiția de diagnosticare Dell de pe hard diskul dvs. și mergeți la fereastra **Choose An Option** (Alegeți o opțiune).



4. Selectați testul pe care doriți să-l rulați.
5. Dacă apare o problemă în timpul testului, pe ecran va apărea un mesaj cu codul de eroare și o descriere a problemei. Notați-vă codul de eroare și descrierea problemei și contactați Dell (vezi „Cum se poate contacta Dell” la pagina 67).

-  **NOTĂ:** Eticheta de service a computerului dvs. este afișată în partea de sus a fiecărui ecran de test. Eticheta de service vă ajută să identificați computerul când contactați Dell.
6. Atunci când testele sunt terminate, închideți ecranul de test pentru a reveni la fereastra **Choose An Option** (Alegeți o opțiune).
 7. Pentru a ieși din Dell Diagnostics și a reporni computerul, faceți clic pe **Exit** (Ieșire).

Pornirea Dell Diagnostics de pe discul Drivers and Utilities (Drivere și utilitare)

-  **NOTĂ:** Calculatorul dvs. nu este dotat cu o unitate optică internă. Utilizați o unitate optică externă sau un dispozitiv extern de stocare pentru a realiza procedurile care implică utilizarea discurilor.
-  **NOTĂ:** Discul *Drivers and Utilities* (Drivere și utilități) este posibil să nu fie livrat odată cu calculatorul.

Utilizarea instrumentelor de asistență

1. Introduceți discul *Drivers and Utilities* (Driveri și utilitare).
2. Opriți și reporniți calculatorul.
Când apare logo-ul DELL™ apăsați imediat <F12>.
-  **NOTĂ:** Dacă așteptați prea mult și apare logo-ul sistemului de operare, atunci continuați să așteptați până ce este afișat desktop-ul Microsoft® Windows®, apoi închideți calculatorul pentru a încerca din nou.
-  **NOTĂ:** Pașii care urmează modifică secvența de pornire doar pentru următoarea pornire a calculatorului. La pornirea ce urmează acesteia, calculatorul va încărca sistemul de operare de pe dispozitivele specificate în programul de configurare a sistemului.
3. Când apare lista cu dispozitivul de pe care să se facă bootarea, evidențiați **CD/DVD/CD-RW** și apăsați <Enter>.
4. Selectați opțiunea **Boot from CD-ROM** (Bootare de pe CD-ROM) din meniul care apare și apăsați <Enter>.
5. Tastați 1 pentru a porni meniul CD-ului și apăsați <Enter> pentru a continua.
6. Selectați testul pe care doriți să-l rulați.
7. Dacă apare o problemă în timpul testului, pe ecran va apărea un mesaj cu codul de eroare și o descriere a problemei. Notați-vă codul de eroare și descrierea problemei și contactați Dell (vezi „Cum se poate contacta Dell” la pagina 67).
-  **NOTĂ:** Eticheta de service a computerului dvs. este afișată în partea de sus a fiecărui ecran de test. Eticheta de service vă ajută să identificați computerul când contactați Dell.
8. Atunci când testele sunt terminate, închideți ecranul de test pentru a reveni la fereastra **Choose An Option** (Alegeți o opțiune).
9. Pentru a ieși din Dell Diagnostics și a reporni computerul, faceți clic pe **Exit** (Ieși).
10. Scoateți discul *Drivers and Utilities* (Driveri și utilitare).

Restaurarea sistemului de operare

Puteți să restaurați sistemul de operare pe computerul dvs. utilizând oricare dintre opțiunile următoare:

⚠ ATENȚIE: Utilizarea Dell Factory Image Restore sau discului cu *sistemul de operare* șterge permanent toate fișierele de date de pe computer. Dacă este posibil, realizați o copie de siguranță a fișierelor de date înainte de folosirea acestor opțiuni.

Opțiune	Utilizați
System Restore	ca primă soluție
Dell DataSafe Local Backup (Copiere de siguranță locală cu Dell DataSafe)	când System Restore nu rezolvă problema
Suport media de recuperare a sistemului	când eroarea sistemului de operare împiedică utilizarea System Restore și DataSafe Local Backup când instalați imaginea din fabrică pe o unitate hard disk nou instalată
Dell Factory Image Restore	pentru a restaura computerul la starea de funcționare din momentul primirii computerului.
discul cu <i>sistemul de operare</i>	pentru reinstala doar sistemul de operare pe computer

🔑 NOTĂ: Discul cu *sistemul de operare* s-ar putea să nu fie livrat împreună cu computerul.

System Restore (Restaurare sistem)

Sistemul de operare Windows oferă opțiunea System Restore (Restaurare sistem) care vă permite să readuceți computerul la o stare de operare anterioară (fără a afecta fișierele de date), dacă modificările de hardware, software sau ale altor setări de sistem au adus computerul într-o stare de funcționare nedorită. Toate modificările pe care System Restore le aduce calculatorului sunt complet reversibile.

 **ATENȚIE: Realizați în mod regulat copii de siguranță pentru fișierele de date. System Restore nu monitorizează și nu recuperează fișierele de date.**

 **NOTĂ:** Procedurile descrise în acest document au fost scrise pentru aspectul implicit al Windows, deci, este posibil ca ele să nu se aplice dacă ați setat computerul dvs. Dell™ să afișeze aspectul Windows Clasic.

Pornirea System Restore (Restaurare sistem)

Pentru a restaura computerul:

Windows XP

1. Faceți clic pe **Start** → **All Programs** (Toate programele) → **Accessories** (Accesorii) → **System Tools** (Instrumente sistem) → **System Restore** (Restaurare sistem).
2. Pe ecranul de întâmpinare, faceți clic pe **Next** (Pasul următor).
3. Urmați instrucțiunile de pe ecran.

Windows 7

1. Faceți clic pe **Start** (Pornire) .
2. În caseta de căutare, tastați **System Restore** (Restaurare sistem) și apăsați <Enter>.

 **NOTĂ:** Poate apărea fereastra **User Account Control** (Control cont utilizator). Dacă sunteți administratorul computerului, faceți clic pe **Continue** (Continuare); în caz contrar, contactați administratorul pentru a continua acțiunea dorită.

3. Faceți clic pe **Next** (Pasul următor) și urmați instrucțiunile de pe ecran.

În cazul în care System Restore (Restaurare sistem) nu a rezolvat problema, puteți anula restaurarea anterioară.

Anularea restaurării anterioare

 **NOTĂ:** Înainte de a anula ultima restaurare a sistemului, salvați și închideți orice fișiere deschise și părăsiți orice program deschis. Nu modificați, nu deschideți și nu ștergeți niciun fișier sau program înainte de încheierea restaurării sistemului.

Windows XP

1. Faceți clic pe **Start** → **All Programs** (Toate programele) → **Accessories** (Accesorii) → **System Tools** (Instrumente sistem) → **System Restore** (Restaurare sistem).
2. În ecranul de întâmpinare, faceți clic pe **Undo my last restoration** (Anularea restaurării anterioare) și apoi faceți clic pe **Next** (Pasul următor).
3. Urmați instrucțiunile de pe ecran.

Windows 7

1. Faceți clic pe **Start**.
2. În caseta de căutare, tastați `System Restore` (Restaurare sistem) și apăsați <Enter>.
3. Faceți clic pe **Undo my last restoration** (Anularea ultimei restaurări) și apoi pe **Next** (Pasul următor).

Dell DataSafe Local Backup

 **ATENȚIE:** Utilizarea Dell DataSafe Local Backup elimină toate programele sau driverele instalate după ce ați primit computerul. Pregătiți suportul media de siguranță cu aplicații pe care trebuie să le instalați pe computer înainte să utilizați Dell DataSafe Local Backup. Utilizați Dell DataSafe Local Backup numai dacă System Restore nu rezolvă problema sistemului dvs. de operare.

 **ATENȚIE:** Deși Dell Datasafe Local Backup (Copiere de siguranță locală cu Dell DataSafe) este conceput să păstreze fișierele de date pe computer, se recomandă să realizați o copie de siguranță a fișierelor de date înainte să utilizați Dell Datasafe Local Backup (Copiere de siguranță locală cu Dell DataSafe).

 **NOTĂ:** Dell DataSafe Online Backup (Copiere de siguranță online DataSafe) poate să nu fie disponibilă în toate regiunile.

 **NOTĂ:** Dacă Dell DataSafe Local Backup nu este disponibilă pe computer, utilizați Dell Factory Image Restore (consultați „Dell Factory Image Restore” de la pagina 57) pentru a restaura sistemul de operare.

Puteți utiliza Dell DataSafe Local Backup (Copiere de siguranță locală cu Dell DataSafe) pentru a restaura unitatea hard disk la starea de funcționare în care se afla în momentul achiziției computerului, păstrând fișierele de date pe computer.

Dell DataSafe Local Backup vă permite să:

- Realizați copii de siguranță și restaurați computerul la o stare de funcționare anterioară
- Creați suportul media de recuperare a sistemului

Dell DataSafe Local Backup Basic

Pentru a restaura imaginea din fabrică păstrând fișierele de date:

1. Opriiți calculatorul.
2. Deconectați toate dispozitivele (unitate USB, imprimantă etc.) conectate la computer și scoateți toate componentele hardware interne adăugate recent.

 **NOTĂ:** Nu deconectați mouse-ul sau adaptorul de c.a.

3. Porniți computerul.

4. Când apare logo-ul DELL™, apăsați de mai multe ori <F8> pentru a accesa fereastra **Advanced Boot Options** (Opțiuni pornire avansate).

 **NOTĂ:** Dacă așteptați prea mult și apare logo-ul sistemului de operare, atunci continuați să așteptați până ce este afișat desktop-ul Microsoft® Windows®, apoi închideți calculatorul pentru a încerca din nou.

5. Selectați **Repair Your Computer** (Reparați calculatorul).

6. Selectați **Dell DataSafe Restore and Emergency Backup** (Restaurare și copiere de siguranță de urgență cu Dell DataSafe) din meniul **System Recovery Options** (Opțiuni de recuperare sistem) și urmați instrucțiunile de pe ecran.

 **NOTĂ:** Procesul de restabilire poate dura o oră sau mai mult, în funcție de volumul de date care urmează a fi restabilite.

 **NOTĂ:** Pentru informații suplimentare, consultați articolul 353560 din baza de cunoștințe, pe site-ul support.dell.com.

Upgrade la Dell DataSafe Local Backup Professional

 **NOTĂ:** Dell DataSafe Local Backup Professional poate fi instalată pe computerul dvs., dacă ați comandat-o în timpul cumpărării.

Restaurarea sistemului de operare

Dell DataSafe Local Backup Professional oferă caracteristici suplimentare care vă permit să:

- Realizați copii de siguranță și să restaurați computerul în funcție de tipurile de fișiere
- Realizați copii de siguranță a fișierelor pe un dispozitiv de stocare locală
- Programați copii de siguranță automată

Pentru a efectua un upgrade la Dell DataSafe Local Backup Professional:

1. Faceți dublu clic pe pictograma  Dell DataSafe Local Backup de pe bara de sarcini.
2. Faceți clic pe **UPGRADE NOW!** (Upgrade acum!).
3. Urmați instrucțiunile de pe ecran pentru a finaliza operația de upgrade.

Suport media de recuperare a sistemului

 **ATENȚIE:** Deși suportul media de recuperare a sistemului este conceput să păstreze fișierele de date pe computer, se recomandă să faceți o copie de siguranță a fișierelor de date înainte să utilizați suportul media de recuperare a sistemului.

 **NOTĂ:** Calculatorul dvs. nu este dotat cu o unitate optică internă. Utilizați o unitate optică externă sau un dispozitiv extern de stocare pentru a realiza procedurile care implică utilizarea discurilor.

Puteți să utilizați suportul media de recuperare a sistemului, creat utilizând Dell DataSafe Local Backup, pentru a readuce unitatea hard disk la starea de funcționare de la cumpărarea computerului păstrând fișierele de date pe computer.

Utilizați suportul media de recuperare a sistemului în caz de:

- Eroarea sistemului de operare care împiedică utilizarea opțiunilor de recuperare care sunt instalate pe computer.
- Defecțiunea unității hard disk care previne recuperarea datelor.

Pentru a restaura imaginea din fabrică a computerului utilizând suportul de media de recuperare a sistemului:

1. Introduceți discul de recuperare a sistemului sau cheia USB și reporniți computerul.
2. Când apare logo-ul DELL™ apăsați imediat <F12>.

 **NOTĂ:** Dacă așteptați prea mult și apare logo-ul sistemului de operare, atunci continuați să așteptați până ce este afișat desktop-ul Microsoft® Windows®, apoi închideți calculatorul pentru a încerca din nou.

3. Selectați dispozitivul de pornire adecvat din listă și apăsați <Enter>.
4. Urmați instrucțiunile de pe ecran pentru a finaliza procesul de recuperare.

Dell Factory Image Restore

 **ATENȚIE:** Utilizarea Dell Factory Image Restore (Restaurare imagine din fabricație Dell) șterge permanent toate datele de pe hard disk și elimină toate programele sau driverele care au fost instalate după ce ați primit computerul. Dacă este posibil, realizați o copie de siguranță a datelor înainte de folosirea acestei opțiuni. Utilizați Dell Factory Image Restore numai dacă System Restore nu rezolvă problema sistemului dvs. de operare.

 **NOTĂ:** Este posibil ca Dell Factory Image Restore să nu fie disponibilă în anumite țări sau pe anumite calculatoare.

Restaurarea sistemului de operare

Utilizați Dell Factory Image Restore numai ca ultimă metodă pentru restaurarea sistemului de operare. Această opțiune reduce hard diskul la starea operațională avută la achiziționarea computerului. Toate programele și fișierele adăugate de la primirea calculatorului - inclusiv fișierele de date - sunt șterse permanent de pe hard disc. Fișierele cu date includ documente, foi de calcul, mesaje de e-mail, fotografiile digitale, fișiere de muzică și altele. Dacă este posibil, realizați o copie de siguranță a datelor înainte de folosirea Dell Factory Image Restore.

Efectuarea restaurării cu ajutorul Dell Factory Image Restore

1. Porniți calculatorul.
2. Când apare logo-ul DELL™, apăsați de mai multe ori <F8> pentru a accesa fereastra **Advanced Boot Options** (Opțiuni pornire avansate).

 **NOTĂ:** Dacă așteptați prea mult și apare logo-ul sistemului de operare, atunci continuați să așteptați până ce este afișat desktop-ul Microsoft® Windows®; apoi închideți computerul pentru a încerca din nou.

3. Selectați **Repair Your Computer** (Reparați calculatorul).
Va apărea fereastra **System Recovery Options** (Opțiuni recuperare sistem).
4. Selectați un model de tastatură și faceți clic pe **Next** (Pasul următor).
5. Pentru a accesa opțiunile de refacere, conectați-vă ca utilizator local. Pentru a accesa linia de comandă, scrieți `administrator` în câmpul **User name** (Nume utilizator), apoi faceți clic pe **OK**.
6. Faceți clic pe **Dell Factory Image Restore**.
Va apărea ecranul de întâmpinare **Dell Factory Image Restore**.

 **NOTĂ:** În funcție de configurația dvs., poate fi necesar să selectați **Dell Factory Tools** (Instrumente Dell Factory) apoi **Dell Factory Image Restore**.

7. Faceți clic pe **Next** (Pasul următor).
Va apărea ecranul **Confirm Data Deletion** (Confirmați ștergerea datelor).

 **NOTĂ:** Dacă nu vreți să continuați cu Restaurarea imaginii din fabricație, faceți clic pe **Cancel** (Anulare).

8. Selectați caseta de validare pentru a confirma că doriți să continuați cu reformatarea hard diskului și restaurarea software-ului sistemului la starea din fabricație, apoi faceți clic pe **Next**.

Procesul de restaurare începe și poate dura cinci sau mai multe minute. Apare un mesaj când sistemul de operare și aplicațiile instalate din fabrică au fost restaurate la starea din fabricație.

9. Faceți clic pe **Finish** (Terminare) pentru a reporni computerul.

Obținere Ajutor

Dacă apare o problemă cu calculatorul, puteți urma pașii de mai jos pentru a diagnostica și elimina problema:

1. Pentru informații și proceduri referitor la problema pe care o are calculatorul dvs., consultați „Rezolvarea problemelor” la pagina 37.
2. Pentru informații suplimentare privind depanarea, consultați *Ghidul tehnologic Dell* disponibil pe hard diskul dv. sau pe site-ul **support.dell.com/manuals**.
3. Pentru procedurile de rulare a „Dell Diagnostics” (Diagnosticarea Dell), consultați „Dell Diagnostics”, la pagina 47.
4. Completați „Lista de verificări pentru diagnosticare”, la pagina 66.
5. Utilizați suita extinsă de servicii online oferite de Dell, disponibilă pe site-ul Dell Support (**support.dell.com**), pentru a vă ajuta în privința instalării și a procedurilor de depanare. Pentru o listă mai largă a suportului online oferit de Dell, consultați „Servicii online” la pagina 62.
6. Dacă urmând pașii anteriori nu ați rezolvat problema, consultați „Înainte de a apela”, la pagina 65.

 **NOTĂ:** Apelați Dell Support de la un telefon aflat în vecinătatea calculatorului pentru ca echipa de suport tehnic să vă poată indica rapid procedurile de urmat.

 **NOTĂ:** Este posibil ca sistemul Cod Express Service Dell să nu fie disponibil în toate țările.

Când vi se solicită de către sistemul telefonic automat al Dell, introduceți Codul Express Service pentru a ruta apelul direct la personalul de suport adecvat. Dacă nu aveți un Cod Express Service, deschideți directorul **Dell Accessories** (Accesorii Dell), faceți dublu clic pe iconul **Express Service Code** (Codul Express Service) și urmați instrucțiunile afișate.

 **NOTĂ:** Unele dintre următoarele servicii nu sunt întotdeauna disponibile în toate locațiile din afara S.U.A. continentale. Contactați reprezentantul dumneavoastră local Dell pentru informații asupra disponibilității.

Serviciul Suport și serviciu tehnic pentru clienți

Serviciul de suport Dell vă stă la dispoziție pentru a vă răspunde la întrebările despre hardware-ul Dell. Personalul nostru de suport tehnic utilizează diagnosticarea cu ajutorul calculatorului, pentru a asigura răspunsuri rapide și exacte.

Pentru a contacta serviciul de suport Dell, consultați „Înainte de a apela” la pagina 65, apoi vedeți care sunt informațiile de contact pentru regiunea dvs. sau accesați **support.dell.com**.

DellConnect

DellConnect™ este un instrument de acces online simplu care permite unui asociat de service și asistență al companiei Dell să acceseze calculatorul dvs. prin intermediul unei conexiuni la Internet, să diagnosticheze problema și să o remedieze. Pentru mai multe informații, vizitați **www.dell.com/dellconnect**.

Servicii online

Puteți afla informații despre produsele și serviciile Dell accesând următoarele site-uri:

- **www.dell.com**
- **www.dell.com/ap** (numai pentru țări din Asia și din zona Pacificului)
- **www.dell.com/jp** (numai pentru Japonia)
- **www.euro.dell.com** (numai pentru Europa)
- **www.dell.com/la** (pentru țări din America Latină și din Caraibe)
- **www.dell.ca** (numai pentru Canada)

Puteți accesa Dell Support prin intermediul următoarelor site-uri web și adrese de e-mail:

Site-uri Dell Support

- **support.dell.com**
- **support.jp.dell.com** (numai pentru Japonia)
- **support.euro.dell.com** (numai pentru Europa)

E-mail Dell Support adrese

- **mobile_support@us.dell.com**
- **support@us.dell.com**
- **la-techsupport@dell.com** (numai pentru țări din America Latină și din Caraibe)
- **apsupport@dell.com** (numai pentru țări din Asia și din zona Pacificului)

Adrese de e-mail ale departamentelor de marketing și vânzări Dell

- **apmarketing@dell.com** (numai pentru țări din Asia și din zona Pacificului)
- **sales_canada@dell.com** (numai pentru Canada)

Protocolul pentru transfer anonim de fișiere (FTP)

- **ftp.dell.com**

Conectați-vă ca utilizator: `anonymous` (anonim), iar la parolă introduceți adresa dumneavoastră de e-mail.

Serviciul automat pentru situația comenzilor

Pentru a verifica situația comenzilor de produse Dell solicitate de dumneavoastră, puteți accesa **support.dell.com** sau puteți apela serviciul automat pentru situația comenzilor. Informațiile necesare pentru identificarea și raportarea situației comenzii dumneavoastră vor fi solicitate prin intermediul unui mesaj înregistrat.

Dacă apar probleme privind o comandă de produse, cum ar fi componente lipsă sau necorespunzătoare sau facturare incorectă, luați legătura cu departamentul de relații cu clienții Dell. La efectuarea apelului, este recomandat să aveți la îndemână factura sau avizul de expediție.

Pentru numărul de telefon care trebuie apelat în regiunea dvs., consultați „Cum se poate contacta Dell” la pagina 67.

Informații despre produse



Dacă aveți nevoie de informații despre produsele adiționale oferite de Dell sau dacă doriți să faceți o comandă, accesați site-ul **www.dell.com**. Pentru numărul de telefon care trebuie apelat în regiunea dvs. sau pentru a apela un specialist, consultați „Cum se poate contacta Dell” la pagina 67.

Returnarea articolelor pentru reparații în termenul de garanție sau pentru înlocuire

Pregătiți toate produsele de returnat, fie pentru reparații, fie pentru înlocuire, după cum urmează:

 **NOTĂ:** Înainte de a returna produsul la Dell, faceți o copie de siguranță a tuturor datelor de pe hard disk și de pe orice alt mediu de stocare din produs. Eliminați toate datele confidențiale, de proprietate și personale, precum și mediile amovibile, cum sunt CD-urile. Dell nu răspunde de informațiile dvs. confidențiale, de proprietate sau personale; de datele pierdute sau corupte sau de mediile amovibile deteriorate sau pierdute, returnate împreună cu produsul.

1. Apelați Dell pentru a obține un număr de autorizație de returnare materiale și scrieți-l clar și la vedere pe partea exterioară a cutiei. Pentru numărul de telefon care trebuie apelat în regiunea dvs., consultați „Cum se poate contacta Dell” la pagina 67.

2. Includeți o copie a facturii și o scrisoare în care descrieți motivul returnării.
 3. Împreună cu produsul, trimiteți o copie a listei de verificări pentru diagnosticare (vezi „Lista de verificări pentru diagnosticare” la pagina 67), indicând testele pe care le-ați efectuat și toate eventualele mesaje de eroare raportate de diagnosticarea Dell (consultați „Dell Diagnostics” la pagina 66).
 4. Anexați toate accesoriile care aparțin articolului (articolelor) care se returnează (cabluri de alimentare, software, ghiduri etc.), dacă returul se face pentru înlocuire.
 5. Echipamentul trebuie returnat în ambalajul original sau într-unul echivalent.
-  **NOTĂ:** Plata cheltuielilor de expediție cade în sarcina dumneavoastră. De asemenea, trebuie să asigurați produsele returnate și să vă asumați riscul pierderii acestora în timpul expedierii către Dell. Coletele expediate cu plata ramburs nu sunt acceptate.
-  **NOTĂ:** Coletele care nu respectă cerințele menționate anterior vor fi refuzate la recepția Dell și vă vor fi restituite.

Înainte de a apela

NOTĂ: Să aveți pregătit codul de service expres când apelați. Acest cod va facilita direcționarea apelului dumneavoastră de către sistemul telefonic automat pentru suport tehnic Dell. Vi se poate solicita eticheta de service.

Localizarea etichetei de service

Eticheta de service se află pe spatele computerului dvs.

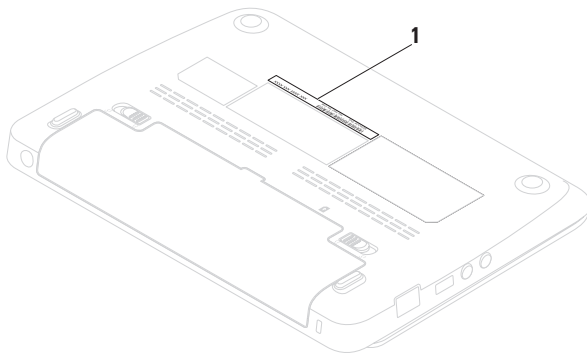

1 Eticheta de service

Obținere Ajutor

Nu uitați să completați următoarea listă de verificare pentru diagnostic. Dacă este posibil, porniți calculatorul înainte de a apela serviciul de asistență tehnică Dell și utilizați un telefon din apropierea calculatorului. Vi se poate solicita să tastați unele comenzi, să furnizați informații detaliate în timpul operațiunilor sau să încercați alți pași de depanare care pot fi executați numai de la calculatorul dvs. Asigurați-vă că aveți la îndemână documentația calculatorului.

Lista de verificări pentru diagnosticare

- Nume:
- Data:
- Adresă:
- Telefon:
- Eticheta de service (codul de bare din partea din spate sau de sus a calculatorului):
- Codul Express Service:
- Numărul de autorizare returnare material (dacă este furnizat de tehnicianul de asistență Dell):
- Sistemul de operare și versiunea acestuia:
- Dispozitive:
- Plăci de extensie:
- Sunteți conectat la o rețea? Da/Nu
- Rețea, versiune și adaptor de rețea:
- Programe și versiunile acestora:

Consultați documentația sistemului dvs. de operare pentru a determina conținutul fișierelor de pornire a calculatorului. În cazul în care calculatorul este conectat la o imprimantă, imprimați toate fișierele. În caz contrar, notați conținutul tuturor fișierelor înainte de contacta serviciul tehnic Dell.

- Mesaje de eroare, alerte sonore sau coduri de diagnostic:
- Descrierea problemei și procedurile de depanare efectuate:

Cum se poate contacta Dell

Pentru clienții din Statele Unite, apălați numărul 800-WWW-DELL (800-999-3355).

 **NOTĂ:** Dacă nu aveți o conexiune activă la Internet, puteți găsi informațiile de contact pe factura de achiziție, confirmarea de primire, chitanță sau catalogul de produse Dell.

Dell vă oferă mai multe opțiuni de suport online și telefonic, precum și de service. Disponibilitatea diferă în funcție de țară și de produs, iar unele servicii este posibil să nu fie disponibile în zona dumneavoastră.

Pentru a contacta Dell pentru vânzări, suport tehnic sau aspecte de servicii clienți:

1. Accesați site-ul **www.dell.com/contactdell**.
2. Selectați țara sau regiunea unde vă aflați.
3. Selectați linkul de service sau suport corespunzător, în funcție de necesitățile dvs.
4. Alegeți metoda preferată pentru a contacta Dell.

Date suplimentare Informații și resurse

Dacă aveți nevoie să:

reinstalați sistemul de operare

rulați un program de diagnosticare pentru computer

reinstalați software-ul de sistem

aflați mai multe despre sistemul de operare Microsoft® Windows® și caracteristici

să faceți upgrade la computer cu memorie suplimentară sau de tip nou, sau să instalați un hard disk nou

să reinstalați sau să înlocuiți o componentă uzată sau defectă

Vezi:

„Suport media de recuperare a sistemului” de la pagina 56

„Dell Diagnostics” de la pagina 47

„My Dell Downloads” de la pagina 45

support.dell.com

Manual de service la adresa de Internet **support.dell.com/manuals**



NOTĂ: În unele țări, deschiderea calculatorului și înlocuirea componentelor duc la anularea garanției. Verificați condițiile de garanție și de returnare a produsului înainte de a umbla în interiorul calculatorului.

Dacă aveți nevoie să:

găsiți informații privind cele mai bune practici privind siguranța calculatorului dvs.

consultați Informațiile referitoare la garanție, Termeni și condiții (doar pentru S.U.A.), Instrucțiuni de siguranță, Informații de reglementare, Informații de ergonomie și Acordul de licență pentru utilizatorul final

găsiți Eticheta de service/Codul Express Service — Trebuie să utilizați eticheta de service pentru a identifica computerul dvs. pe site-ul **support.dell.com** sau pentru a contacta asistența tehnică

găsiți drivere și software de descărcat; fișiere readme accesați suportul tehnic și ajutorul pentru produs verificați situația comenzii dv. de noi achiziții găsiți soluții și răspunsuri la întrebările uzuale localizați informații privind actualizările de ultimă oră, modificările tehnice aduse computerului dv. sau material de referință tehnică avansat, pentru tehnicieieni și utilizatori avansați

Vezi:

documentele privind siguranța și reglementările legale livrate împreună cu computerul și consultați, de asemenea, Regulatory Compliance Homepage (pagina privind conformitatea cu reglementările legale în vigoare) la adresa de Internet **www.dell.com/regulatory_compliance**

pe spatele computerului
Dell Support Center (Centrul de asistență Dell).
Pentru a lansa **Dell**

Support Center (Centrul de asistență Dell), faceți clic pe pictograma  din bara de sarcini

support.dell.com

Specificații principale

În această secțiune sunt furnizate informațiile de care este posibil să aveți nevoie la instalare, la actualizarea driverelor și la îmbunătățirea calculatorului dvs. Pentru detalii privind specificațiile, vezi *Specificații complete* pe site-ul support.dell.com/manuals.

 **NOTĂ:** Ofertele pot varia în funcție de regiune. Pentru mai multe informații privind configurația calculatorului dvs., faceți clic pe **Start** → **Help and Support** (Ajutor și Suport) și selectați opțiunea de a vedea informații despre calculatorul dvs.

Model calculator

Dell™ Inspiron™ 1012

Informații despre calculator

Tip procesor	Intel® Atom™ single core
Chipset sistem	Intel NM10 Express

Memorie

Conector modul memorie	un conector SODIMM accesibil pentru utilizator
------------------------	--

Memorie

Capacități modul memorie	1 GB și 2 GB
Configurații posibile ale memoriei	1 GB și 2 GB
Tip de memorie	DDR2 SODIMM 800 MHz (funcționează la 667 MHz)

Conectori

Audio	un conector de intrare microfon, un conector stereo pentru căști/difuzoare
Mini-Card	un slot Mini-Card întreg și două semi-sloturi Mini-Card
Adaptor de rețea	Conector RJ45
USB	trei conectori USB cu patru pini, compatibili cu USB 2.0
VGA	Conector 15 orificii
Intrare antenă	Conector MCX

Comunicații

Modem (opțional)	Modem USB extern, V.92 56K
Adaptor de rețea	10/100 Ethernet LAN pe placa de bază
Wireless (fără fir)	Tehnologie wireless Bluetooth®, WLAN, WWAN/GPS, WiMax

Cameră

Rezoluție cameră	1,3 megapixeli
Rezoluție video	640 x 480 la 30 fps (maximum)

Specificații principale

Ecran

Tip	10,1 țoli WSVGA Truelife 1024 x 600 WLED 10,1 țoli HD Truelife 1366 x 768 WLED
Dimensiuni:	
Înălțime	222,72 mm (8,77 țoli)
Lățime	125,28 mm (4,93 țoli)
Diagonală	255,52 mm (10,10 țoli)

Baterie

litiu-ion „inteligentă” cu 3/6celule	
Adâncime	60,62 mm (2,39 țoli)
Înălțime	22,56 mm (0,89 țoli)
Lățime	206 mm (8,11 țoli)
Greutate	0,22 kg (0,48 lb) (3 celule) 0,38 kg (0,84 lb) (6 celule)

Baterie

Tensiune	11,1 Vcc (3/6 elemente)
Timp de încărcare când computerul este oprit (aproximativ):	4,0 ore (3/6 celule)
Timp de funcționare	variază în funcție de condițiile de utilizare
Baterie plată (tip monedă)	CR-2032

Transformator c.a.

Tensiune de alimentare	100–240 V c.a.
Curent intrare	0,8 A sau 1,0 A
Frecvență de alimentare	50–60 Hz
Putere ieșire	30 W

Transformator c.a.

Curent ieșire	1,58 A
Tensiune nominală ieșire	19,0 Vcc

Interval de temperatură:

În funcționare	0° până la 40°C (32° până la 104°F)
Depozitare	-40° până la 70°C (-40° până la 158°F)

Dimensiuni fizice

Înălțime	25,5 mm până la 32,8 mm (0,98 țoli până la 1,29 țoli)
Lățime	268 mm (10,6 țoli)
Adâncime	196,6 mm (7,74 țoli)

Dimensiuni fizice

Greutate (cu baterie cu 3 elemente):	configurabil la mai puțin de 1,25 kg (2,75 lbs)
--	--

Mediu calculator

Interval de temperatură:

În funcționare	0° până la 35°C (32° până la 95°F)
Depozitare	-40° până la 65°C (-40° până la 149°F)

Umiditate relativă (maximum):

În funcționare	10% – 90% (fără condensare)
Depozitare	5% – 95% (fără condensare)

Mediu calculator

Nivel maxim de vibrații (utilizând un spectru de vibrații aleatorii care simulează mediul de operare):

În funcționare 0,66 GRMS

Oprit 1,30 GRMS

Șoc maxim (în funcționare - măsurat cu Dell Diagnostics rulând pe hard disk și un impuls semi-sinusoidal de 2 ms: pentru în starea oprit - măsurat cu hard diskul având capetele în poziția de parcare și un impuls semi-sinusoidal de 2 ms):

În funcționare 110 G

Oprit 160 G

Mediu calculator

Șoc maxim (în funcționare: măsurat cu Dell Diagnostics rulând pe hard disk și un impuls semi-sinusoidal de 2 ms; în starea oprit: - măsurat cu hard diskul având capetele în poziția de parcare și un impuls semi-sinusoidal de 2 ms):

În funcționare 110 GRMS

Oprit 160 GRMS

Altitudine (maximă):

În funcționare -15,2 până la 3048 m
(-50 până la 10.000 ft)

Depozitare -15,2 până la 10.668 m
(- 50 până la 35.000 ft)

Nivel agent
contaminare
aerian G2 sau mai mic, după
definiția ISA-S71.04-1985

Anexă

Anunț produs Macrovision

Acest produs are incorporată tehnologie de protejare a drepturilor de autor, aceasta fiind protejată de revendicări privind metodele, ridicate de unele brevete din SUA, precum și de alte drepturi de proprietate intelectuală deținute de Macrovision Corporation și de alți deținători de drepturi. Această tehnologie de protejare a drepturilor de autor poate fi utilizată numai cu autorizarea Macrovision Corporation, fiind destinată numai utilizării acasă, precum și altor utilizări de vizualizare limitată, în afara cazurilor când este autorizată în alt fel de Macrovision Corporation. Dezasamblarea și modificarea echipamentului sunt interzise.

Informații pentru NOM sau Official Mexican Standard (Standardul oficial mexican) (Numai pentru Mexic)

În conformitate cu prevederile Standardului oficial mexican (NOM), în dispozitivul (dispozitivele) descris(e) în acest document sunt furnizate următoarele informații:

Importator:

Dell México S.A. de C.V.

Paseo de la Reforma 2620 – Flat 11°

Col. Lomas Altas

11950 México, D.F.

Număr oficial de model	Tensiune	Frecvență	Consum de electricitate	Tensiune de ieșire	Curent de ieșire
P04T	100-240 V c.a.	50-60 Hz	0,8 A sau 1,0 A	19,0 V c.c.	1,58 A

Pentru detalii, citiți informațiile de siguranță furnizate împreună cu computerul dv.

Pentru informații suplimentare privind cele mai bune practici de siguranță, consultați Regulatory Compliance Homepage (pagina de pornire privind respectarea reglementărilor) la www.dell.com/regulatory_compliance.

Index

A

adrese e-mail

 pentru asistență tehnică **62**

adrese e-mail asistență **62**

ajutor

 obținere asistență și suport **60**

apelare Dell **65**

C

cabluri de alimentare multiplă, utilizare **6**

capabilități calculator **34**

caracteristici software **34**

centrul de asistență **44**

computer, instalare **5**

conexiune de rețea

 reparare **38**

 conectare FTP, anonimă **62**

 conexiunea de rețea fără fir **38**

 conexiune de rețea prin cablu **7**

 configurarea conexiunii la Internet

 conexiunii la Internet **17**

 conexiunea la Internet **16**

D

DataSafe Online Backup **36**

de a apela **65**

DellConnect **61**

Dell Dock **35**

Dell Factory Image Restore **57**

deteriorare, evitare **5**

Diagnosticare Dell **47**

drive-re și descărcări **69**

E

expediere produse
 pentru returnare sau reparații **64**

I

informații
 produse și achiziționare **63**
informații și resurse, date suplimentare **68**
informații suplimentare **68**
ISP
 Furnizor de servicii Internet **16**

L

listă de verificare pentru diagnosticare **66**

M

Mesaje sistem **45**

P

probleme de alimentare, rezolvare **39**
probleme de software **41**
probleme hardware
 diagnosticare **47**
probleme privind memoria
 rezolvare **40**

R

restaurarea imaginii din fabricație **57**
returnări în termenul de garanție **64**

S

site-uri pentru asistență
 internațional **62**
specificații de bază **70**

T

serviciu tehnic pentru clienți **61**

U

utilitarul Hardware Troubleshooter **47**

V

ventilație, adecvată **5**

ventilație, asigurare **5**

W

Windows **42**

Tipărit în Irlanda.

www.dell.com | support.dell.com



07PNPGA00